



YOUR
ENTRY
EXPERTS.

BOONASSIST TQ.

UNA PUERTA GIRATORIA **MANUAL, FÁCIL DE USAR**

BoonAssist TQ es la primera de su clase en ofrecer potencia eléctrica asistida, control de velocidad y posicionamiento en un paquete de primer nivel para brindar una experiencia de usuario extraordinaria. Disponible con acabado con marco o cristal, esta puerta giratoria versátil y moderna es ideal para edificios de oficinas, restaurantes, hoteles y tiendas minoristas. Además, esta puerta es única, ya que admite una serie de funciones de seguridad, como el bloqueo remoto y el bloqueo de emergencia, lo que añade otra capa de seguridad al punto de entrada de un edificio.



VISIÓN GENERAL

BoonAssist TQ es nuestra puerta giratoria más fácil de usar con tres características únicas que la convierten en una puerta moderna y fácil de usar para todos.

- **La función de servo asistido** permite que la puerta gire fácilmente con solo pulsar un botón, lo que facilita su uso tanto para niños como para personas mayores.
- **El control de velocidad** garantiza que la puerta nunca gire sin control.
- **El posicionamiento** garantiza que la puerta siempre complete la rotación con las alas de la puerta en los postes extremos. Esta posición es intuitiva para los usuarios que usan la puerta y también maximiza el sellado que protege el interior de las corrientes de aire, el ruido y la contaminación.

UNA SOLUCIÓN SOSTENIBLE

Las puertas giratorias son las soluciones de entrada más eficaces energéticamente disponibles en la actualidad. El principio de puerta giratoria siempre abierta y cerrada garantiza que el aire acondicionado interior y el aire exterior no acondicionado permanezcan separados, lo que evita el ingreso de corrientes de aire, polvo y ruido en el edificio. Dado que se necesita menos energía para mantener el clima acondicionado en el interior del edificio, las puertas giratorias ayudan a reducir la huella de carbono de un edificio y ahorran energía y costos.

Se puede lograr el mismo efecto al instalar un vestíbulo de puerta doble. No obstante, para que los vestíbulos de puertas dobles con puertas correderas o batientes convencionales sean realmente eficaces, ambos conjuntos de puertas nunca deben abrirse al mismo tiempo.

Esto requiere elaborar vestíbulos muy profundos para que el funcionamiento de las puertas sea secuencial. Lo que puede ocupar un espacio excesivo dentro de un edificio que podría utilizarse de forma más productiva. Además, cuando hay tráfico bidireccional en el mismo vestíbulo, es probable que ambas puertas permanezcan abiertas al mismo tiempo, lo que facilita que se produzcan infiltraciones extremas. La ventaja de las puertas giratorias es que ocupan un espacio relativamente pequeño, ahorran energía y facilitan un flujo continuo de personas.

FUNCIONES CLAVE

- Configuración de 3 o 4 alas
- Funcionamiento manual a baja energía
- Barras de empuje verticales
- Servo asistido y control de velocidad
- Posicionamiento/cuarto de punto
- Molduras de fieltro o crin
- Marco para piso/anillo de pozo de tapete

BENEFICIOS CLAVE

- Ahorra en facturas de electricidad al estar siempre cerrado, pero siempre abierto
- Menor infiltración de aire en comparación con las puertas batientes o correderas
- Maximiza el uso del valioso espacio del suelo
- Eleva la imagen y el aspecto de la marca
- Personalizable en términos de acabados y opciones de conexión de edificios



SEGMENTOS SUGERIDOS DE APLICACIÓN

- Edificios de oficinas corporativas
- Tiendas minoristas
- Restaurantes
- Hoteles

Puede Level Up (Subir de nivel) en cualquiera de estas categorías:



LEVEL UP



Si nuestras especificaciones estándar no se ajustan a sus necesidades, le brindamos oportunidades para "Level Up" (Subir de nivel) donde represente mayor beneficio. También puede hacer esto de acuerdo con su impulsor de valor de mayor motivación.

La tabla de especificaciones le muestra nuestras opciones de productos estándares y, a la derecha de estas, puede ver y considerar fácilmente cualquier opción de "Level Up" (Subir de nivel) compatible para ajustar el BoonAssist TQ.



A



B

A: BoonAssist Crystal, modelo de vidrio completo
B: BoonAssist TQM, modelo con marco

 FLUJO DE USUARIOS	ESTÁNDAR	OPCIONES PARA "LEVEL UP"
Flujo de usuarios	20 a 25 personas por minuto	
Diámetro	6' 6" - 10' 0" / 1985 mm - 3050 mm	
Altura mínima bajo la cubierta	7' 0" - 10' 0" / 2135 mm - 3050 mm	
Altura del dosel	TQM = 8" - 12" / 203.2 mm - 304.8 mm Crystal = 11/16" / 18 mm	
Apertura de la garganta	3' 0" - 7' 0" / 1010 mm - 2110 mm	
Cantidad de puertas / alas	3 o 4	
 SEGURIDAD	ESTÁNDAR	OPCIONES PARA "LEVEL UP"
Puertas con bloqueo nocturno externo	-	Puertas correderas dobles que encierran la apertura de la puerta después del horario laboral
Bloqueo remoto	-	Alas de puerta con rotación completa, posición y bloqueo mediante señal remota
Bloqueo de emergencia	-	Bloquee instantáneamente las alas de la puerta con el pulsador remoto para evitar intrusiones
Integración de control de acceso	-	Requiere bloqueo remoto y permite el uso de un lector integrado para el acceso fuera del horario laboral
 PROTECCIÓN	ESTÁNDAR	OPCIONES PARA "LEVEL UP"
Control de velocidad	Garantiza que la puerta nunca gire sin control	
Salida de emergencia	Juego de puertas abatibles	
Alarma de incendios	Juego de puertas abatibles	
Vidrio de seguridad	Vidrio de seguridad templado	Vidrio de seguridad laminado antivandalismo (UL 972)
 ESTÉTICA	ESTÁNDAR	OPCIONES PARA "LEVEL UP"
Acabado	TQM = aluminio anodizado Crystal = acero inoxidable #4	Acabados adicionales disponibles a pedido
Vidrio	Transparente	Versión con tinte, contenido bajo de hierro, pegatinas, etc., disponibles a pedido
Cubierta del dosel	TQM = HDPE negro Crystal = vidrio templado laminado	TQM = cubierta adaptada al acabado de la puerta, sistema HDPE resistente a la intemperie
Moldura y tapete	Crystal = moldura de pozo de tapete	TQM = moldura de pozo de tapete opcional Crystal = rejillas y tapetes de otros fabricantes
Manijas de la puerta	Barras de empuje verticales	
 TECNOLOGÍA	ESTÁNDAR	OPCIONES PARA "LEVEL UP"
Instalación de la unidad de accionamiento	TQM = en techos o pisos Crystal = solo en el piso	
 COMODIDAD	ESTÁNDAR	OPCIONES PARA "LEVEL UP"
Iluminación	TQM = Luces LED aéreas Crystal = N/A	
Servo asistido	El motor de baja energía proporciona una rotación automática después de un empuje	
Posicionamiento	El cuarto de punto garantiza que las alas se detengan en posición establecida cada vez	

6

PRINCIPIO DE FUNCIONAMIENTO

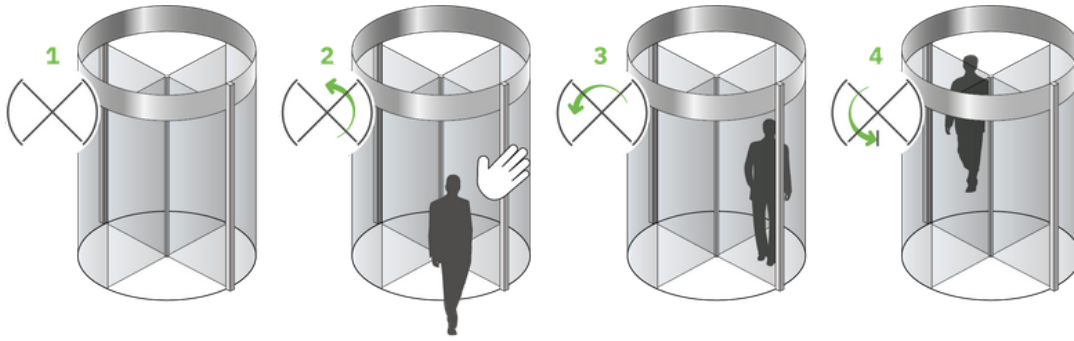

CONJUNTO DE PUERTAS ABATIBLES DURANTE LA ALARMA DE INCENDIO

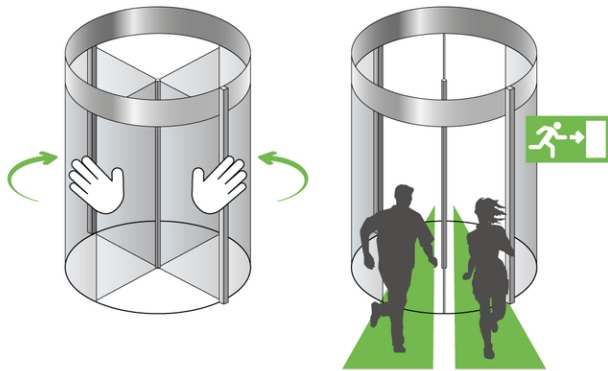

RESTABLECER LAS ALAS DE PUERTA TRAS LA ALARMA DE INCENDIO

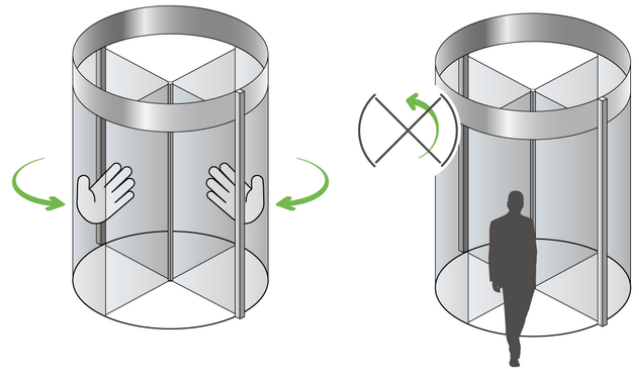

MEDIDAS TÉCNICAS

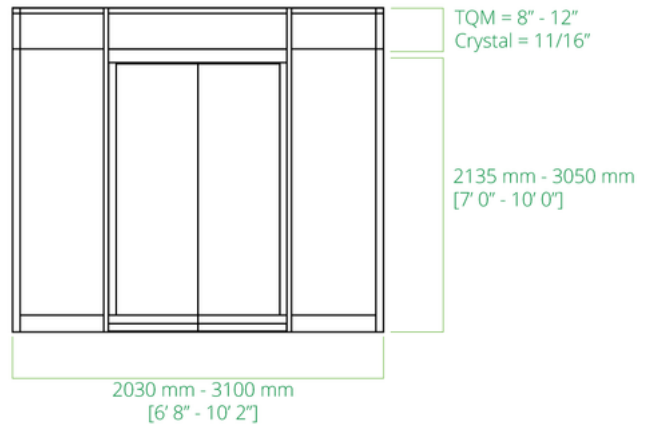
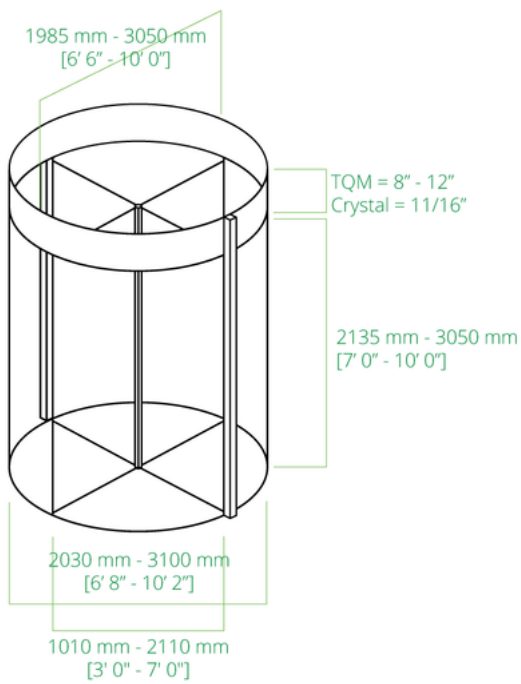



SERVICIO Y MANTENIMIENTO

Con cientos o miles de visitantes que pasan por una entrada cada día, un funcionamiento continuo y confiable es de vital importancia. Las tareas regulares de servicio y mantenimiento pueden evitar las fallas imprevistas del hardware. Los equipos de servicio y mantenimiento de Boon Edam en todo el mundo tienen experiencia en los efectos que las condiciones locales tienen sobre el desgaste de sus soluciones de entrada y pueden ofrecer servicios especializados y contratos de mantenimiento que correspondan perfectamente a esas condiciones.

CUMPLIMIENTO

Las entradas de seguridad de Boon Edam son soluciones confiables que permiten a las organizaciones cumplir con las regulaciones de cumplimiento relacionadas con la restricción del acceso a áreas dentro de un edificio. Nos tomamos muy en serio el cumplimiento y la seguridad y nos aseguramos de que nuestros productos se fabriquen, instalen y reciban mantenimiento para cumplir con los estrictos criterios requeridos en todos los países en los que operamos. Siempre estamos mejorando y siempre nos comprometemos a asegurarnos de que nuestros productos cumplan con las normas y estén certificados. Puede encontrar más información en nuestro sitio web en "Acerca de nosotros".



BoonAssist TQ cumple con los siguientes estándares norteamericanos:

- UL 325
- CSA Estándar 22.2

TENEMOS ALCANCE MUNDIAL.

Tenemos más de 140 años en este negocio y fabricamos soluciones para entradas estéticas y seguras de primera calidad en los Países Bajos, Estados Unidos de América y China. Podemos decir con confianza que cubrimos todos los rincones del mundo mediante nuestras empresas subsidiarias que operan en las principales ciudades del mundo. Además, nuestra división de exportación global no solo se asocia con nuestros distribuidores, sino que también ofrece ventas directas y servicio en cada territorio. Esta amplia red nos permite tener una presencia mundial sólida y un conocimiento personal de los mercados locales y sus requisitos particulares para las entradas.

Para encontrar al experto de Boon Edam más cercano a usted, visite: www.boonedam.mx/contacto



Boon Edam Inc.
T +1 910 814 3800
E ventas@boonedam.mx
I www.boonedam.mx

BOON EDAM
YOUR ENTRY EXPERTS.